

Tavole lineari Standard Speciali

Come nella lavorazione conto terzi, anche in questo ambito Meccanica Besnatese offre l'attività di prototipazione.

Le tavole lineari, a movimento singolo o multiasse, vengono costruite su misura delle necessità del cliente a partire dall'elaborazione di un progetto specifico, dalla scelta dei materiali più adatti fino alla lavorazione vera e propria e al collaudo finale, cui l'azienda allega l'apposita certificazione.

Il prodotto viene così personalizzato secondo precise richieste tecniche e risente della collaborazione che in fase di confronto l'azienda offre al cliente.

La disponibilità del personale di Meccanica Besnatese si estende anche oltre la consegna del pezzo finito e si applica anche nella fase di messa in funzione della tavola attraverso eventuali considerazioni su possibili migliorie.

Anche in questo ambito Meccanica Besnatese offre l'attività di prototipazione. Le tavole lineari, a movimento singolo o multiasse, vengono costruite su misura delle necessità del cliente a partire dall'elaborazione di un progetto specifico, dalla scelta dei materiali fino alla lavorazione vera e propria e al collaudo finale, cui l'azienda allega l'apposita certificazione.

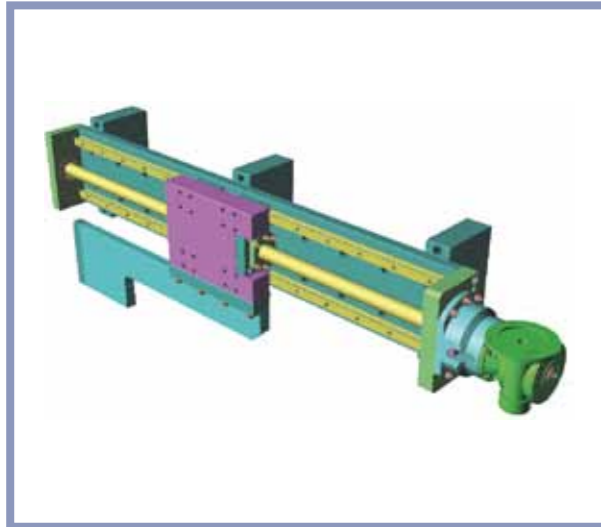

Estrattore bobine
Asservimento macchina lavorazione gomma.
Comando con vite e motoriduttore. Corsa 600 m

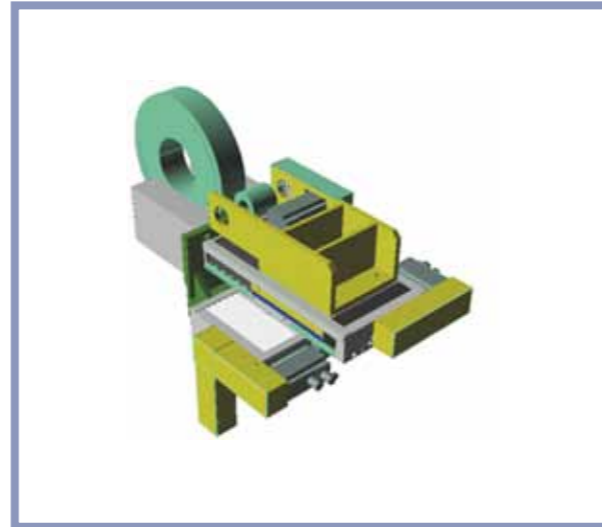

TV4 XY
Profilatore mola CNC con elettromandrino integrato
per rettificatrice filetti. Corsa 150 x 150 mm

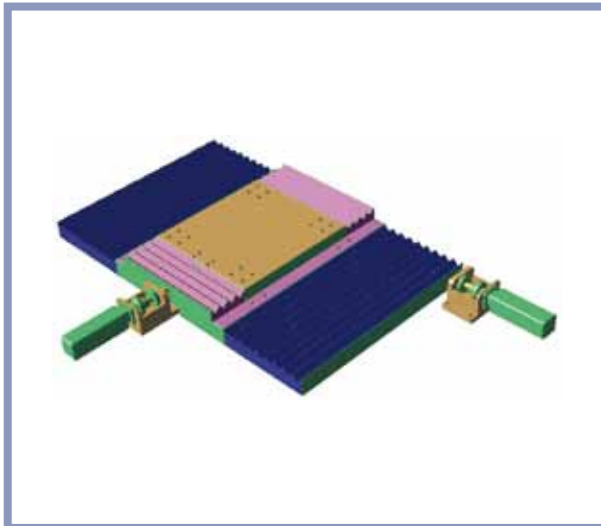

Prototipo
Tavola portapezzo per lavorazione con taglio laser.
Corsa 600x400 mm



TV3 + TV2
Microfresatura materiali compositi per Industria aerospaziale
Corsa 100 x 150 mm

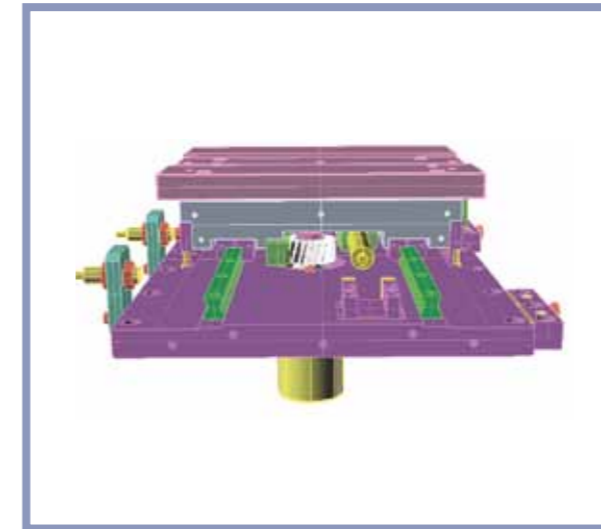

Slitta comando idraulico
Posizionamento pezzi su linea transfert. Comando con attuatore idraulico rotativo.
Corsa 250 mm

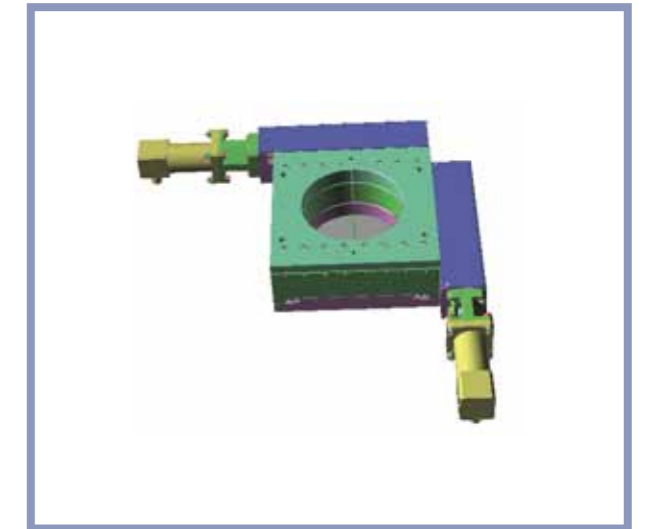

XY 210
Posizionamento dispositivo ottico per laboratorio metallurgia.
Corsa 150x150 mm



Tavola TV1
Supporto elettromandrino di macchina speciale per taglio profilati alluminio.
Corsa 150 mm



XY 500
Unità a coordinate supporto pezzi per saldatrice componenti acciaio inox.
Corsa 200 x 200 mm.

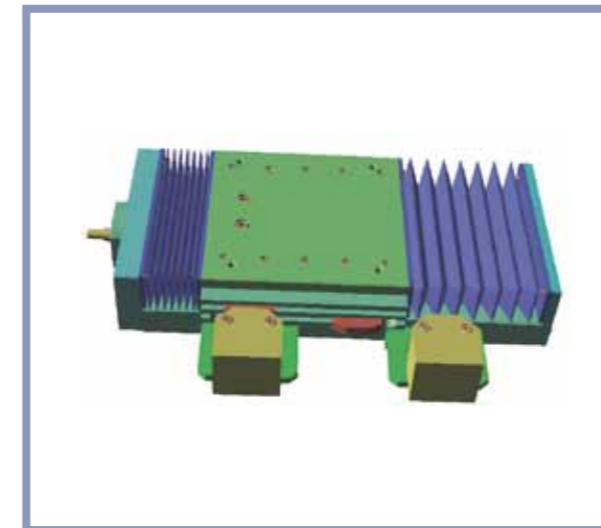
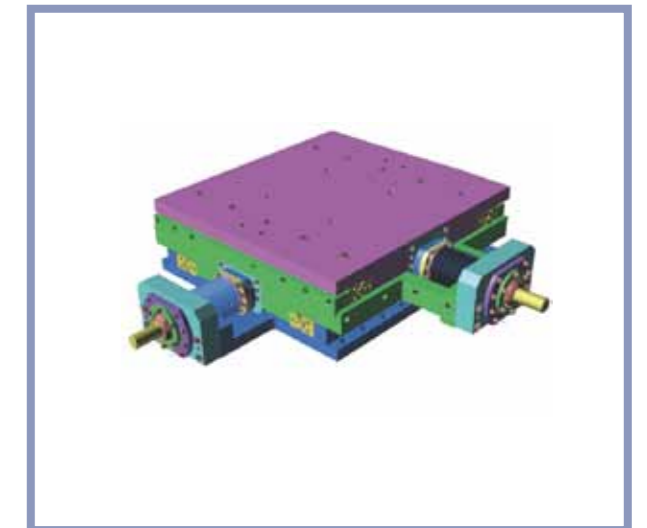

Certificati secondo le norme
EN 9100:2018, AS9100D, JISQ 9100:2016
ISO 9001:2015



Meccanica Besnatese s.r.l.

P. Iva 00184580124

info@meccanicabesnatese.com - Via Alfredo Di Dio, 47 - 21010 Besnate (VA) - Italy
Tel. +39 0331 274078 - Fax +39 0331 272328 - www.meccanicabesnatese.com